

# L 25 / L 30

## BELT SANDING MACHINES BANDSCHLEIFMASCHINEN ЛЕНТОЧНО-ШЛИФОВАЛЬНЫЕ СТАНКИ

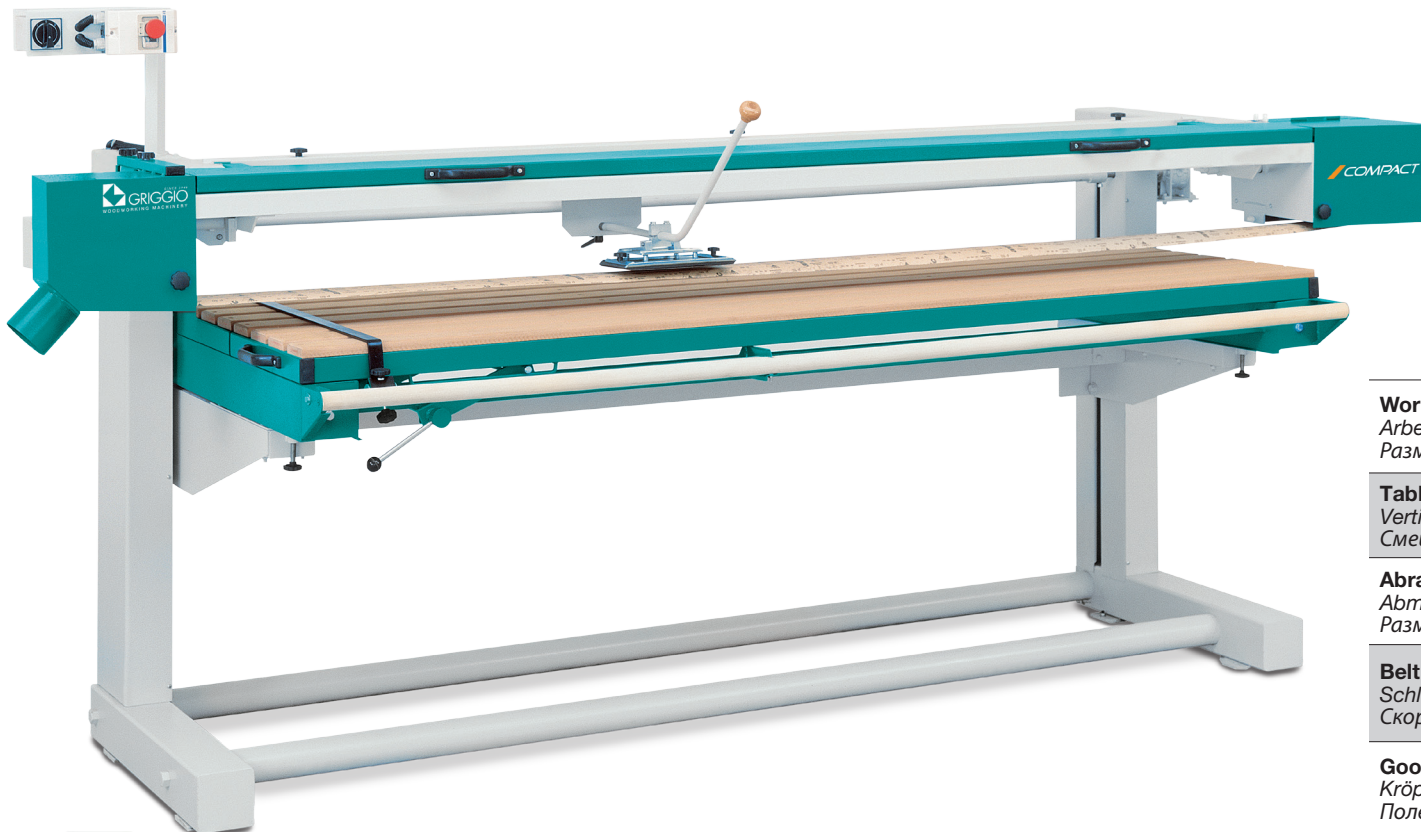

Standard



Option

		L 25	L 30
<b>Working table dimensions</b> <i>Arbeitstischabmessungen</i> Размеры рабочего стола	mm MM	2500 x 800	3000 x 800
<b>Table vertical movement</b> <i>Vertikalverstellung des Tisches</i> Смещение стола по вертикали	mm MM	550	550
<b>Abrasive belt dimensions</b> <i>Abmessungen des Schleifbands</i> Размеры шлифовальной ленты	mm MM	7000 x 150	7800 x 150
<b>Belt speed</b> <i>Schleifbandgeschwindigkeit</i> Скорость ленты	rpm ш/1' об./мин.	17	17
<b>Gooseneck useful depth</b> <i>Kröpfungshöhe</i> Полезная глубина	mm MM	700	700
<b>Gooseneck useful height</b> <i>Nutzlänge Kröpfung</i> Полезная высота	mm MM	250	250
<b>Pulley diameter</b> <i>Scheibendurchmesser</i> Диаметр шкива	mm MM	220	220
<b>Main motor with 2 speeds</b> <i>Hauptmotor mit 2 Geschwindigkeiten</i> Основной двухскоростной мотор	KW (HP) KW (PS) (лс)	3 (4)	3 (4)
<b>Head lifting Motor power</b> <i>Motorstärke Hub</i> Мощность мотора подъема щетки	Kw	0,37	0,37